

АКУСТИКА

DBW-CX100C

DBW-CX100G

DBW-CX100F

DBW-CS104G

DBW-M104C

DBW-M104F

DBW-SW202C

DBW-SW206C

DBW-SW202G



DIVE

Dynamic State
TECHNOLOGY

Руководство пользователя

**Благодарим Вас за покупку акустической системы
Dynamic State
специальной серии DIVE
для автомобилей BMW и MINI**

Dynamic State
TECHNOLOGY

DIVE

Dynamic State DIVE – специализированная акустика для заводских штатных мест в автомобилях BMW и MINI, создаст превосходные положительные эмоции от прослушивания Ваших любимых музыкальных композиций на любых мощностях.

Конфигурация акустики для автомобилей BMW и MINI:

- двухполосная компонентная,
- коаксиальная двухполосная,
- низкочастотные сабвуферы.

Аксессуары для установки акустики входят в комплект.
Удобный и быстрый монтаж акустики в заводские штатные места без доработок.

Варианты подключений:

- PLug & Play – сопряжение с заводскими разъёмами без дополнительной адаптации.
- Professional – возможность удобно подключить акустику к не заводским усилителям и процессорам, благодаря наличию дублирующих стандартных разъёмов.

Уникальность нашей акустики заключается в том, что в своих стандартных комплектах она имеет полный набор различных адаптеров и дополнительных аксессуаров, позволяющих устанавливать её практически во все модификации современных автомобилей BMW и MINI !

! BMW и MINI – это торговые марки, принадлежащие BMW AG (Bayerische Motoren Werke Aktiengesellschaft).

Данная акустическая система является сложным, специализированным изделием, нуждающемся в профессиональном монтаже!

Для достижения максимального качества звучания, настоятельно рекомендуем производить установку акустических систем у квалифицированных специалистов или в специализированных центрах, имеющих сертификацию на выполнение таких работ или длительный опыт в данном виде деятельности. Правильная установка важна для наилучшего звучания Вашей акустической системы.

Данное руководство содержит основные инструкции, требуемые для правильной установки и эксплуатации системы.

Перед установкой компонентов, пожалуйста, внимательно ознакомьтесь со всеми рекомендациями в данном руководстве.

Для работы в автомобилях с подушками безопасности, нужно обладать необходимыми знаниями! Несоблюдение инструкции может привести к непреднамеренному ущербу или повреждению продукции, не отнесенным производителем к гарантийным случаям.

БУДЬТЕ ВНИМАТЕЛЬНЫ, воспроизведение музыки в автомобиле на высоком уровне громкости не позволяет слышать звуковые сигналы на дороге, что может привести к аварии автомобиля.

БУДЬТЕ ОСТОРОЖНЫ, уровень звукового давления выше 110 дБ может повредить органы слуха, а звуковое давление выше 130 дБ может нанести непоправимый вред Вашему слуху.

Компания Dynamic State не несет ответственности за потерю слуха, телесные повреждения или материальный ущерб в результате использования или неправильного использования данного продукта.

ВНИМАНИЕ!

Перед началом монтажа убедитесь, что зажигание выключено! Отсоедините отрицательный полюс аккумулятора и убедитесь, что на нем нет напряжения.

ВНИМАНИЕ!

Для гибридных автомобилей требуются дополнительные меры, связанные с работой в этих транспортных средствах, пожалуйста, свяжитесь с вашим представителем компании BMW-MINI.

ВНИМАНИЕ!

Пожалуйста, будьте осторожны, при прямом подключении среднечастотных громкоговорителей и твиттеров, не настраивайте и не управляйте системой ниже 150 Гц!

Несоблюдение этого условия может привести к разрушению системы на высоких уровнях громкости!

Если для работы двухкомпонентной акустической системы вы не используете дополнительный усилитель мощности, который позволяет активно настроить фильтры высоких и низких частот, тогда рекомендуем использовать кроссовер DCC-BMW132 поставляемый в комплекте или дополнительно.

!!! ИМЕЙТЕ В ВИДУ, что любой динамик состоит из множества составляющих деталей, которые достигают своих конечных параметров только после приблизительно 50 часов работы. Нельзя прослушивать новую акустическую систему на слишком высоком уровне громкости, дайте громкоговорителям некоторое время для равномерного «прогрева и обкатки».

После 50 часов «прогрева и обкатки», необходимо проверить, и по надобности отрегулировать настройки аудио системы, после чего громкоговорители достигнут своих окончательных параметров и будет достигнуто полное качество звучания. Это особенно заметно в басовых диапазонах, за счет более глубокого звучания.

Обратите внимание, что громкие и сильно искаженные сигналы могут разрушить ваши динамики.

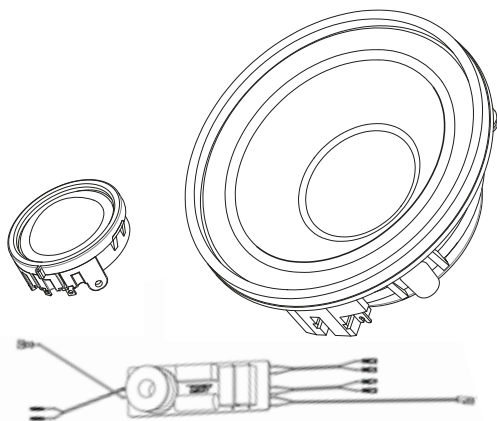

Комплект двухкомпонентной акустики для автомобилей BMW и MINI включает в себя:

среднечастотные громкоговорители – **DBW-CS104G**

твитеры – **DBW-T28S**

кроссоверы – **DBW-CR132**

DBW-T28S и **DBW-CR132** также полностью совместимы со среднечастотниками **DBW-M104C** и **DBW-M104P**.

СРЕДНЕЧАСТОТНЫЕ ГРОМКОГОВОРИТЕЛИ DBW-M104C, DBW-M104G И DBW-M104P ДЛЯ УСТАНОВКИ В ШТАТНОЕ МЕСТО

Мы предлагаем три варианта среднечастотных громкоговорителей, различающиеся двумя видами диффузоров с различным характером звучания:

– модель **DBW-M104C** имеет карбоновый диффузор для любителей детального и натурального звука.

– модель **DBW-M104G** имеет диффузор из стеклоткани для любителей детальной и энергичной музыки.

– модель **DBW-M104P** имеет целлюлозный диффузор для любителей качественного и естественного звучания.

Имеют в наборе два вида специальных заменяемых адаптеров, комплект вспомогательных материалов и прокладок для монтажа в различные модификации автомобилей BMW и MINI.

Все модификации среднечастотных громкоговорителей имеют магнитную систему с двойным неодимовым магнитом для максимальной отдачи в столь малых размерах.

Будьте осторожны, при прямом подключении громкоговорителей к головному устройству или усилителю, неправильная настройка системы или превышение мощности может привести к их разрушению на высоких уровнях громкости!

Для качественной и стабильной работы среднечастотных громкоговорителей, при замене кроссовер **DBW-CR132**, предлагаемый в комплекте или дополнительно.

Габаритные размеры

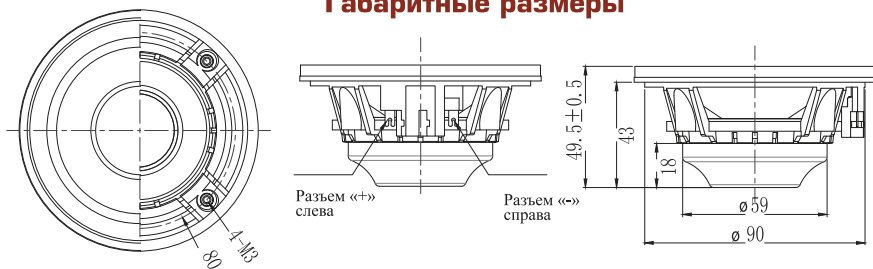

ТВИТЕРЫ DBW-T28S С КУПОЛОМ 28ММ ДЛЯ УСТАНОВКИ В ШТАТНОЕ МЕСТО

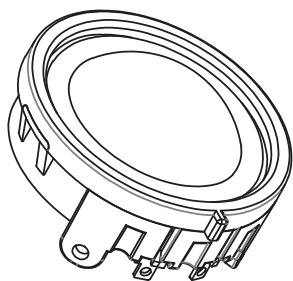

Благодаря своему очень большому шелковому куполу 28мм, наш твитер звучит невероятно качественно, детально и широко, что позволяет значительно улучшить звучание всей аудиосистемы.

Будьте осторожны, при прямом подключении твитеров к головному устройству или усилителю, не правильная настройка системы или превышение мощности может привести к их разрушению на высоких уровнях громкости!

Для качественной и стабильной работы твитеров, применяйте кроссовер **DBW-CR132**, предлагаемый в комплекте или поставляемый дополнительно.

Габаритные размеры

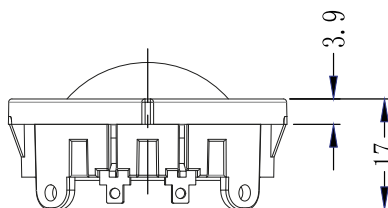
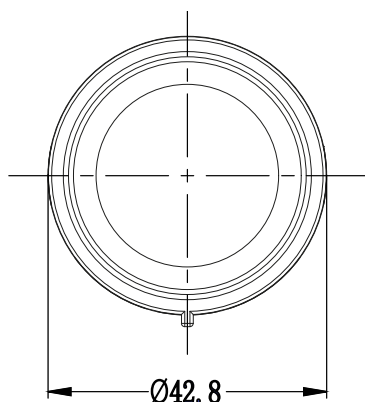

В комплекте имеется дополнительный адаптер, что позволяет монтировать эти твитеры в два вида посадочных мест автомобилей BMW.

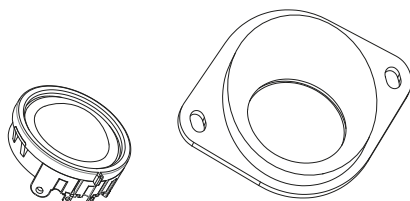

ВНИМАНИЕ!

Перед началом монтажа снимите с твитера защитную транспортировочную решётку.



КРОССОВЕРЫ DBW-CR132 ДЛЯ ДВУХКОМПОНЕНТНОЙ АКУСТИЧЕСКОЙ СИСТЕМЫ BMW И MINI

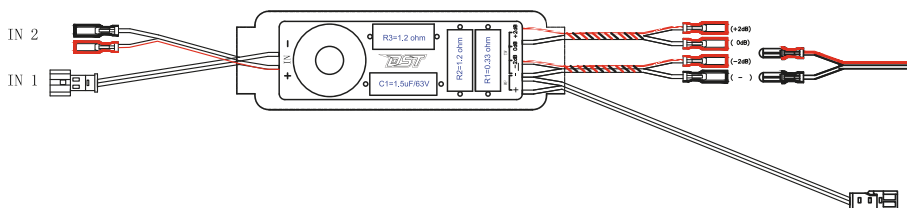

Наш кроссовер разработан специально для нашей акустической системы, является важным компонентом между усилителем и динамиком, имеет хорошо продуманную конструкцию с применением высококачественных компонентов.

Кроссоверы, входящие в комплект двухполосной, компонентной акустики имеют три варианта SPL настроек для твитера.

Высокий и средний уровень могут регулироваться отдельно, что позволяет регулировать SPL твитера в зависимости от персональных предпочтений пользователя +2dB / 0dB / -2dB. Рекомендуем начинать настройку с положения «0dB», чтобы подобрать наиболее подходящее звучание, отрегулировав выше или ниже, по мере необходимости.

Частота кроссовера: 7кГц@6 дБ/окт.

Оптимизированный дизайн платы без применения ненужных компонентов.

Высококачественные компоненты для разделения каналов без потерь.

Легкое подключение к двум режимам «ввода»: заводской автомобильный усилитель / независимый усилитель.

Высококачественные пленочные конденсаторы могут использоваться для обработки особо тонких высокочастотных сигналов.

Катушка индуктора была оптимизирована в соответствии с конструкцией и спецификациями для уменьшения вероятности искажения сигнала и сведения ее к абсолютному минимуму.

Схема подключения

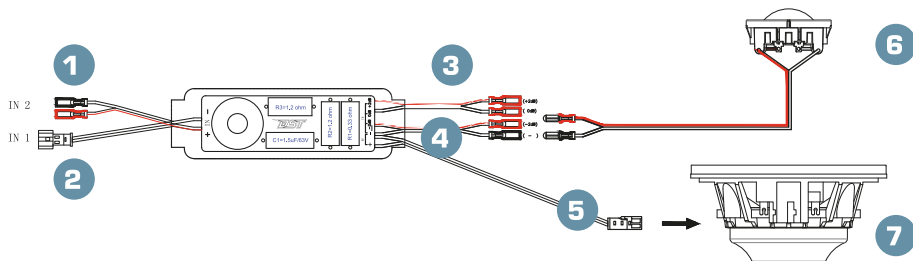

1. Универсальные разъемы IN2 для подключения кроссовера к независимому усилителю звука

2. Штатный разъем IN1 PLUG & PLAY для подключения кроссовера к штатной бортовой системе

3. Разъемы «+» для настройки частоты среза сигнала на твитер +2dB / 0dB / -2dB

4. Разъёмы «-» для подключения твитера
5. Провод с штатным разъёмом PLUG & PLAY для подключения среднечастотного громкоговорителя
6. Твитер для штатного монтажа
7. Среднечастотный громкоговоритель 4" = 10 см

График работы переключаемых частот среза +2dB / 0dB / -2dB

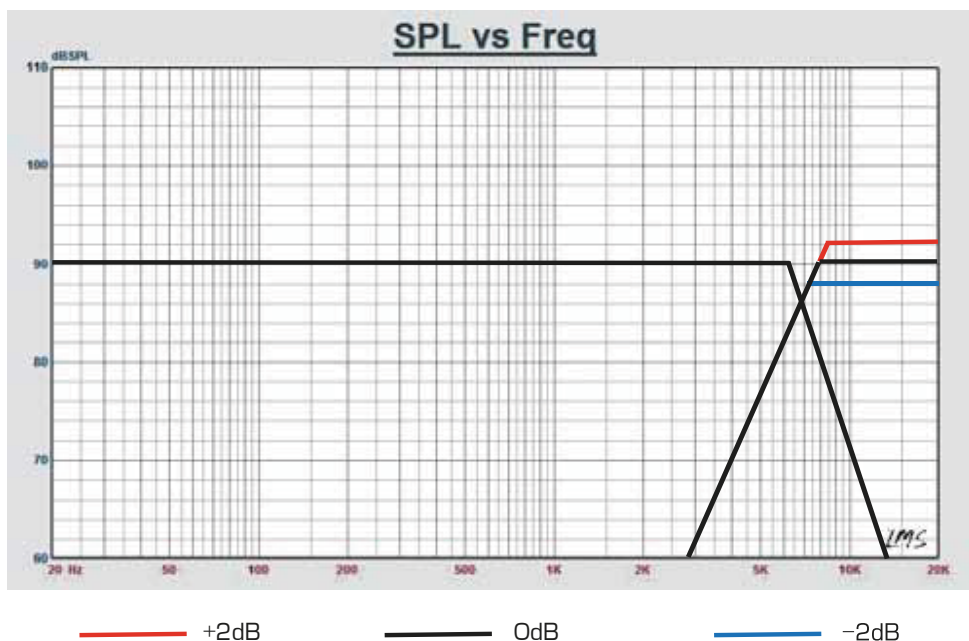

Разъёмы PLUG & PLAY для сопряжения акустики с заводскими разъёмами без дополнительной адаптации.

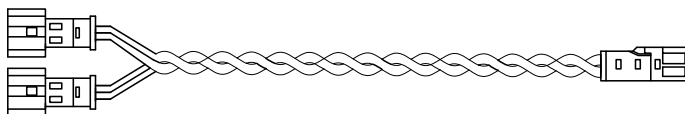

ВНИМАНИЕ!!!

Крайне важно, чтобы ваша компонентная система была подключена, как показано в данном руководстве. Невозможность подключения системы, как показано на рисунке, может привести к повреждению динамиков, которые не покрываются гарантией. Не меняйте провода кроссовера в Вашей системе. Не используйте провода от других моделей кроссовера.

Технические характеристики DST-BMW Speaker Specification

Модель Model	DBW-M104C	DBW-CS104G	DBW-M104P
Тип акустики Type of speaker	Мидвуфер Midwoofer	2-х Компонентная Акустика 2-way Component Speaker	Мидвуфер Midwoofer
Номинальное сопротивление Nominal Impedance	4Ω	4Ω	4Ω
Мощность RMS / MAX Power Handling RMS / MAX	-	40W / 80W	-
Чувствительность Sensitivity	-	88dB	-
Частотный диапазон Frequency range	-	85 Hz - 20 kHz	-
Мидвуфер Midwoofer	-	DBW-M104G	-
Мощность RMS / MAX Power Handling RMS / MAX	40W / 80W	40W / 80W	40W / 80W
Чувствительность Sensitivity	88dB	88dB	88dB
Частотный диапазон Frequency range	85 Hz - 15 kHz	85 Hz - 15 kHz	85 Hz - 15 kHz
Звуковая катушка Voice coil	25mm	25mm	25mm
Материал корзины Basket Material	Пластик Plastic	Пластик Plastic	Пластик Plastic
Материал диффузора Cone material	Карбон Carbon	Стекловолокно Glass fiber	Целлюлоза Cellulose
Эквивалентный радиус диффузора Equivalent Diaphragm Radius	83mm	83mm	83mm
Магнит Magnet Type	Неодим Neodymium	Неодим Neodymium	Неодим Neodymium
Монтажная глубина Mounting Depth	33.5mm	33.5mm	33.5mm
Монтажный диаметр Mounting Diameter	95mm	95mm	95mm
Fs	102Hz	102Hz	103Hz
Re	3,2Ω	3,2Ω	3,2Ω
Mms	4,1g	6,6g	4,2g
BL	3,3	4,25	3,3
Qts	0,68	0,63	0,64
Qms	3,75	5,34	3,17
Qes	0,83	0,72	0,8
Vas	2,3L	1,6L	2,4L
Xmax	0,15mm	0,15mm	0,15mm
Аксессуары Accessories	Комплект монтажных аксессуаров и адаптеров Set of mounting accessories and adapters		
Количество в упаковке Quantity in package	2 pcs	2 pcs	2 pcs
Твитер Tweeter	-	DBW-T28S	-
Мощность RMS / MAX Power Handling RMS / MAX	-	20W / 40W	-
Чувствительность Sensitivity	-	91dB	-
Частотный диапазон Frequency range	-	1500 Hz - 20 kHz	-
Fs	-	1400 Hz	-
Re	-	3,2Ω	-
Звуковая катушка Voice coil	-	28mm	-
Диаметр купола Dome Diameter	-	28mm	-
Материал диффузора Cone material	-	Шёлк Silk	-
Магнит Magnet Type	-	Неодим Neodymium	-
Кроссовер Crossover	-	DBW-CR132	-
Частота раздела Crossover Frequency	-	7 kHz @ 6 dB/Okt	-
Варианты частот среза Frequency options	-	+2dB / 0dB / -2dB	-
Количество в упаковке Quantity in package	-	2 pcs	-

Dynamic State двухполосная акустика
 DBW-CX100C, DBW-CX100G и DBW-CX100P
 для автомобилей BMW и MINI

ДВУХПОЛОСНАЯ АКУСТИКА 10СМ (4") ДЛЯ УСТАНОВКИ В ШТАТНОЕ МЕСТО

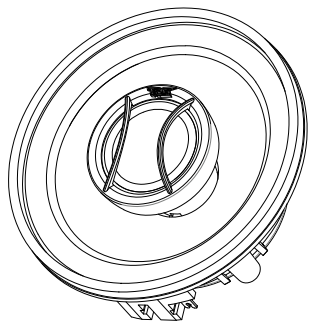

Разработана для монтажа в тыловые штатные места в автомобилях BMW и MINI. Возможна установка данной акустики на фронт, в случаях персональных предпочтений или в автомобилях, у которых нет возможности установить фронтальную двухкомпонентную систему.

Коаксиальная акустика представляет собой среднечастотные громкоговорители 10см (4") со встроенным твитером, имеющим купол 25мм и двумя комплектами адаптеров, позволяющим смонтировать эту акустику в различные модификации автомобилей BMW и MINI.

Мы предлагаем три варианта двухполосной акустики, различающиеся двумя видами диффузоров с различным характером звучания:

- модель **DBW-CX100C** имеет карбоновый диффузор для любителей детального и натурального звука.
- модель **DBW-CX100G** имеет диффузор из стекловолкна для любителей детальной и энергичной музыки.
- модель **DBW-CX100P** имеет целлюлозный диффузор для любителей качественного и естественного звучания.

В наборе имеется два вида специальных заменяемых адаптеров, комплект вспомогательных материалов и прокладок для монтажа в различные модификации автомобилей BMW и MINI.

Все модификации двухполосной акустики имеют магнитную систему с двойным неодимовым магнитом для максимальной отдачи в столь малых размерах.

Габаритные размеры

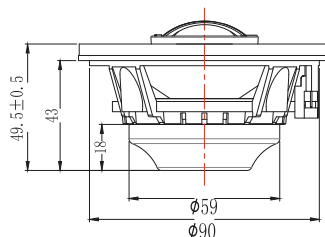
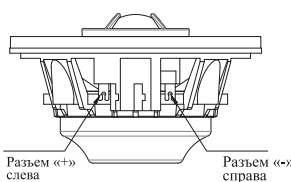
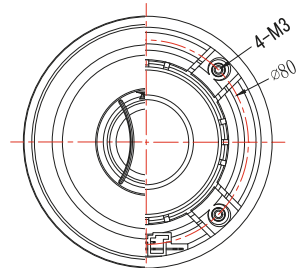

Двухполосная акустика имеет штатные разъемы для подключения PLUG & PLAY к штатной бортовой системе.

Дополнительно в комплект входят специальные проводные адаптеры с универсальными разъемами для подключения акустики к независимому усилителю звука.

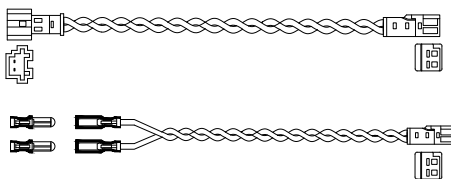

Технические характеристики DST-BMW Speaker Specification

Модель Model	DBW-CX100C	DBW-CX100G	DBW-CX100P
Тип акустики Type of speaker	2-х Полосная Коаксиальная Акустика 2-way Coaxial Speaker		
Номинальное сопротивление Nominal Impedance	4Ω	4Ω	4Ω
Мощность RMS / MAX Power Handling RMS / MAX	40W / 80W	40W / 80W	40W / 80W
Чувствительность Sensitivity	88dB	88dB	88dB
Частотный диапазон Frequency range	85 Hz - 20 kHz	85 Hz - 20 kHz	85 Hz - 20 kHz
Мидвуфер Midwoofer	-	-	-
Мощность RMS / MAX Power Handling RMS / MAX	40W / 80W	40W / 80W	40W / 80W
Чувствительность Sensitivity	88dB	88dB	88dB
Частотный диапазон Frequency range	85 Hz - 15 kHz	85 Hz - 15 kHz	85 Hz - 15 kHz
Звуковая катушка Voice coil	25mm	25mm	25mm
Материал корзины Basket Material	Пластик Plastic	Пластик Plastic	Пластик Plastic
Материал диффузора Cone material	Карбон Carbon	Стекловолокну Glass fiber	Целлюлоза Cellulose
Эквивалентный радиус диффузора Equivalent Diaphragm Radius	83mm	83mm	83mm
Магнит Magnet Type	Неодим Neodymium	Неодим Neodymium	Неодим Neodymium
Монтажная глубина Mounting Depth	33.5mm	33.5mm	33.5mm
Монтажный диаметр Mounting Diameter	95mm	95mm	95mm
Fs	102Hz	102Hz	103Hz
Re	3,2Ω	3,2Ω	3,2Ω
Mms	4.1g	6.6g	4.2g
BL	3,3	4,25	3,3
Qts	0,68	0,63	0,64
Qms	3,75	5,34	3,17
Qes	0,83	0,72	0,8
Vas	2.3L	1.6L	2.4L
Xmax	0.15mm	0.15mm	0.15mm
Твитер Tweeter	Встроенный Integrated	Встроенный Integrated	Встроенный Integrated
Мощность RMS / MAX Power Handling RMS / MAX	20W / 40W	20W / 40W	20W / 40W
Чувствительность Sensitivity	90.5dB	90.5dB	90.5dB
Частотный диапазон Frequency range	1500 Hz - 20 kHz	1500 Hz - 20 kHz	1500 Hz - 20 kHz
Fs	1400 Hz	1400 Hz	1400 Hz
Re	3,2 Ω	3,2 Ω	3,2 Ω
Звуковая катушка Voice coil	25mm	25mm	25mm
Диаметр купола Dome Diameter	25mm	25mm	25mm
Материал диффузора Cone material	Шелк Silk	Шелк Silk	Шелк Silk
Магнит Magnet Type	Неодим Neodymium	Неодим Neodymium	Неодим Neodymium
Кроссовер Crossover	Встроенный Integrated	Встроенный Integrated	Встроенный Integrated
Частота раздела Crossover Frequency	6dB	6dB	6dB
Количество в упаковке Quantity in package	2 pcs	2 pcs	2 pcs

Dynamic State сабвуферы
DBW-SW202C, DBW-SW206C и DBW-SW202G
для автомобилей BMW и MINI

САБВУФЕРЫ 20СМ (8") ДЛЯ УСТАНОВКИ В ШТАТНОЕ МЕСТО

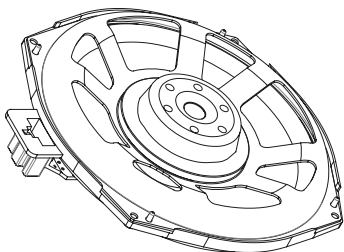

Данные сабвуферы имеют корзины специальной конфигурации для монтажа в штатные места под сиденьем в различных модификациях автомобилей BMW и MINI.

Возможна установка данных сабвуферов в других местах и акустических оформлениях в качестве средне- и низкочастотной аудио поддержки.

Корзина сабвуфера изготовлена из ABS пластика, усиленного стеклотканью.

Две полиуретановые прокладки толщиной 5 мм, входят в комплект и позволяют сабвуферу идеально встать на штатное место, изолируя его от посторонней вибрации.

Мы предлагаем три варианта сабвуферов, различные по дизайну и номинальному сопротивлению, идеально подобранными для наилучшего звучания:

- модель **DBW-SW202C** имеет диффузор из стеклоткани, неодимовый магнит и номинальное сопротивление 2Ω.
- модель **DBW-SW206C** имеет диффузор из стеклоткани, неодимовый магнит и номинальное сопротивление 6Ω.
- модель **DBW-SW202G** имеет диффузор из стеклоткани, неодимовый магнит и номинальное сопротивление 2Ω.

Габаритные размеры

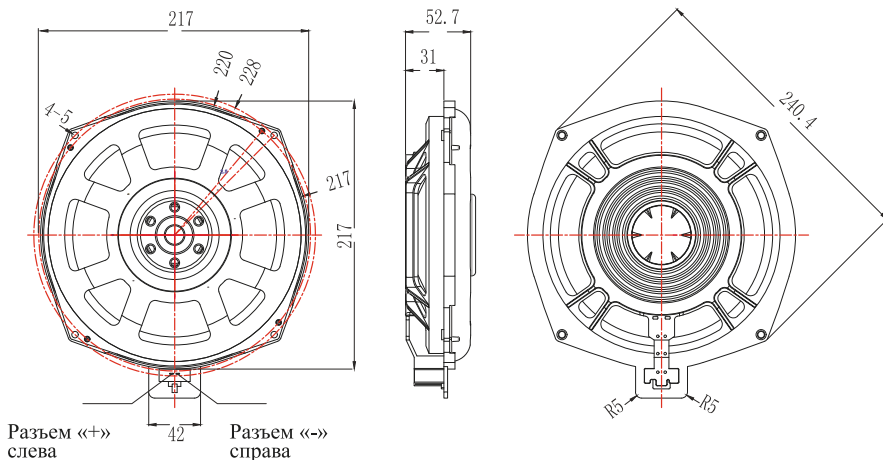

Данные сабвуферы комплектуются универсальными проводными адаптерами, с помощью которых можно подключиться как к штатной бортовой системе через разъёмы PLUG & PLAY, так и с помощью универсальных разъёмов к независимому усилителю звука.

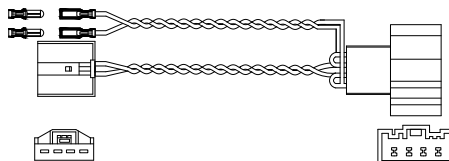

Технические характеристики DST-BMW Speaker Specification

Модель Model	DBW-SW202C	DBW-SW206C	DBW-SW202G
Тип акустики Type of speaker	Сабвуфер Subwoofer	Сабвуфер Subwoofer	Сабвуфер Subwoofer
Номинальное сопротивление Nominal Impedance	2Ω	6Ω	2Ω
Мощность RMS / MAX Power Handling RMS / MAX	100W / 200W	100W / 200W	100W / 200W
Чувствительность Sensitivity	90dB	89dB	90dB
Частотный диапазон Frequency range	35 Hz – 350 Hz	35 Hz – 350 Hz	35 Hz – 350 Hz
Звуковая катушка Voice coil	50mm	50mm	50mm
Материал корзины Basket Material	Пластик Plastic	Пластик Plastic	Пластик Plastic
Материал диффузора Cone material	Стекловолокно Glass fiber	Стекловолокно Glass fiber	Стекловолокно Glass fiber
Эквивалентный радиус диффузора Equivalent Diaphragm Radius	178mm	178mm	178mm
Магнит Magnet Type	Неодим Neodymium	Неодим Neodymium	Неодим Neodymium
Монтажная глубина Mounting Depth	31mm	31mm	31mm
Монтажный диаметр Mounting Diameter	192mm	192mm	192mm
Fs	62Hz	60Hz	62Hz
Re	1.8Ω	5.4Ω	1.8Ω
Mms	33.6g	39.8g	33.6g
BL	5,44	8,41	5,44
Qts	0,66	0,88	0,66
Qms	5,07	3,39	5,07
Qes	0,76	1,19	0,76
Vas	21.9L	16.7L	21.9L
Xmax	5.75mm	5.75mm	5.75mm
Количество в упаковке Quantity in package	2 pcs	2 pcs	2 pcs

ВНИМАНИЕ!!!

Если у Вас нет опыта в установке и настройке автомобильных аудио систем, обратитесь магазин к нашему дилеру и попросите рекомендовать Вам квали – фицированного специалиста.

МОНТАЖ

Во избежание повреждений выключите головное устройство и все прочие устройства аудиосистемы.

При работе с инструментами всегда носите защитные очки, так как в окружающем пространстве могут находиться осколки, стружка и другие агрессивные частицы.

Не проводите работы в моторном отсеке.

Храните продукцию в упаковке производителя до тех пор, пока Вы не будете окончательно готовы его установить, это поможет избежать случайных повреждений.

Будьте очень внимательны при сверлении или вырезании отверстий в кузове автомобиля, убедитесь, что под выбранной поверхностью или внутри нее нет кабелей, распределителей, блоков или других конструктивных элементов.

При прокладке провода через отверстие в кузове автомобиля защитите провод резиновой втулкой. Убедитесь в том, что провода, пролегающие вблизи тепловыделяющих зон, достаточно защищены. Не прокладывайте провода и кабели снаружи автомобиля.

Прокладывая электрические провода, убедитесь в том, что они не находятся в контакте с острыми краями или движущимися механическими устройствами. Убедитесь в том, что они прочно закреплены и защищены по всей длине.

Начиная монтаж динамика, необходимо убедиться в том, что вы надёжно смонтировали адаптеры необходимые именно для вашего автомобиля. Поверхность монтажа должна идеально стыковаться с монтажными адаптерами корзины динамика. Неверный подбор адаптеров может нарушить геометрию и целостность как корзины, так и самого динамика, что может привести к поломке.

Все элементы необходимо надёжно закрепить на специальных монтажных поверхностях автомобиля. То же относится к установке любого дополнительного оборудования. Убедитесь в том, что установка выполнена надёжно и безопасно, и компоненты защищены от случайного попадания жидкостей, излишней влаги, грязи и пыли. Компонент, открепившийся во время движения, может причинить серьезные травмы пассажирам, а также нанести повреждения другим автомобилям.

При подключении динамика к усилителю соблюдайте правильность полярности (+ и -). Неправильное подключение полярностей влияет на локализацию высокой частоты. Избегайте перегрузки мощности усилителя, особенно при долговременной работе. Искаженный (клиппированный) сигнал может привести к повреждениям, не покрываемым гарантией.

В случае появления искажений в виде хрипа, стука, посторонних звуков, а также при появлении запаха гари, плавящейся изоляции необходимо немедленно снизить уровень входного сигнала или его громкость!

Комплект поставки адаптеров

- **A/B** пластиковое адаптерное кольцо
- **C** металлическое адаптерное кольцо
- **1** комплект вспененных колец 115 x 102 x 13 мм для установки типа **A 1**
- **2** комплект вспененных колец 115 x 102 x 4 мм для установки типа **A/B 2**
- **3** комплект резиновой прокладки для установки типа **B 3**
- **4** комплект EVA кольца 102 x 93 x 1.5 мм для установки типа **C 4**

Варианты установки адаптеров

Вариант А

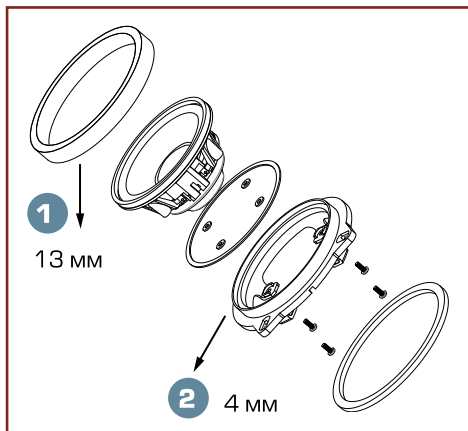

Вариант В



Вариант С



Варианты установки

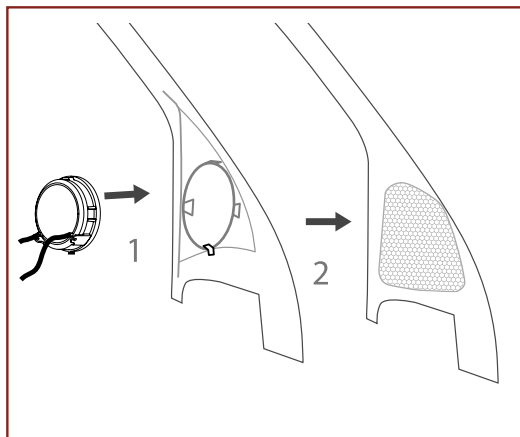

Установка в переднюю дверь

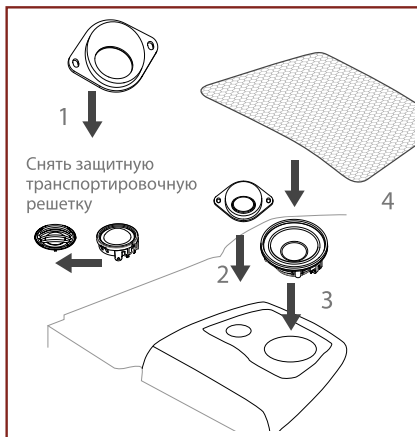

Установка в панель

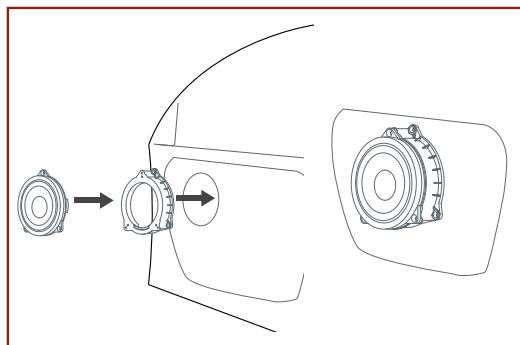

Установка в дверь

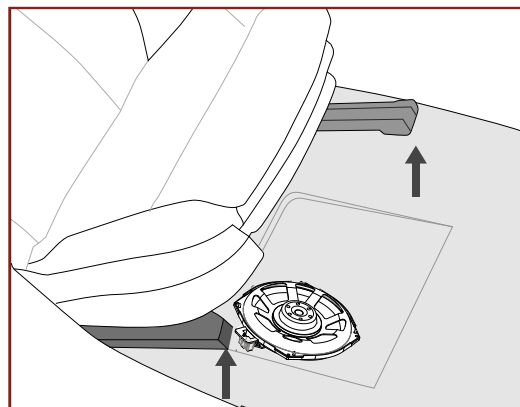

Установка сабвуфера

Таблица подбора акустики
в штатные места автомобилей BMW/Mini

BMW / Mini Vehicle						
Модель / Model	Модификация / Version	Модель кузова / Chassis	Модельный год / Year	Расположение сабвуфера / Subwoofer's placement	Модель / Model	Модификация адаптеров / adapters' types
1 series	3-Door	E81	2007 – 2012	под сидением / underseat	Фронт/Front	Типе B
					Тыл/Rear	Типе C
					Центр/Center	Типе C
1 series	Coupe	E82	2007 – 2013	под сидением / underseat	Фронт/Front	Типе B
					Тыл/Rear	Типе C
					Центр/Center	Типе C
1 series	5-Door	E87	2004 – 2011	под сидением / underseat	Фронт/Front	Типе B
					Тыл/Rear	Типе C
					Центр/Center	Типе C
1 series	Cabrio	E88	2007 – 2013	под сидением / underseat	Фронт/Front	Типе B
					Тыл/Rear	Типе B
					Центр/Center	Типе C
1 series	5-Door	F20	2011 – по текущий / Current	под сидением / underseat	Фронт/Front	Типе A
					Тыл/Rear	Типе A
					Центр/Center	Типе C
1 series	3-Door	F21	2012 – по текущий / Current	под сидением / underseat	Фронт/Front	Типе A
					Тыл/Rear	Типе A
					Центр/Center	Типе C
1 series	Sedan	F52	2015 – по текущий / Current	под сидением / underseat	Фронт/Front	Типе B
					Тыл/Rear	Типе C
					Центр/Center	Типе C
2 series	Coupe	F22	2014 – по текущий / Current	под сидением / underseat	Фронт/Front	Типе A
					Тыл/Rear	Типе C
					Центр/Center	Типе C
2 series	Cabrio	F23	2014 – по текущий / Current	под сидением / underseat	Фронт/Front	Типе A
					Тыл/Rear	Типе A
					Центр/Center	Типе C
2 series	Active Tourer	F45	2015 – по текущий / Current	под сидением / underseat	Фронт/Front	Типе A
					Тыл/Rear	Типе A
					Центр/Center	Типе C
2 series	Gran Tourer	F46	2015 – по текущий / Current	под сидением / underseat	Фронт/Front	Типе A
					Тыл/Rear	Типе A
					Центр/Center	Типе C
2 series	M2	F87	2015 – по текущий / Current	под сидением / underseat	Фронт/Front	Типе A
					Тыл/Rear	Типе C
					Центр/Center	Типе C
3 series	Limo/Sedan	E90	2005 – 2011	под сидением / underseat	Фронт/Front	Типе B
					Тыл/Rear	Типе C
					Центр/Center	Типе C
3 series	Touring	E91	2005 – 2012	под сидением / underseat	Фронт/Front	Типе B
					Тыл/Rear	Типе B
					Центр/Center	Типе C
3 series	Coupe	E92	2006 – 2013	под сидением / underseat	Фронт/Front	Типе B
					Тыл/Rear	Типе C
					Центр/Center	Типе C
3 series	Cabrio	E93	2007 – 2013	под сидением / underseat	Фронт/Front	Типе B
					Тыл/Rear	Типе B
					Центр/Center	Типе C
3 series	Sedan	F30	2012 – по текущий / Current	под сидением / underseat	Фронт/Front	A
					Тыл/Rear	A (Задняя дверь/ Rear door) C (Задняя полка/ Rear shelf)
					Центр/Center	C
3 series	Touring	F31	2012 – по текущий / Current	под сидением / underseat	Фронт/Front	Типе A
					Тыл/Rear	Типе A
					Центр/Center	Типе C
3 series	GT	F34	2013 – по текущий / Current	под сидением / underseat	Фронт/Front	A
					Тыл/Rear	A (Задняя дверь/ Rear door) C (Задняя полка/ Rear shelf)
					Центр/Center	C

Модель / Model	Модификация / Version	Модель кузова / Chassis	Модельный год / Year	Расположение сабвуфера / Subwoofer's placement	Модель / Model	Модификация адаптеров / adapters' types
3 series	Limo	F35	2014 – по текущий / Current	под сидением / underseat	Фронт/Front	A
					Тыл/Rear	A (Задняя дверь/Rear door) C (Задняя полка/Rear shelf)
					Центр/Center	C
3 series	M3	F80	2014 – по текущий / Current	под сидением / underseat	Фронт/Front	A
					Тыл/Rear	A (Задняя дверь/Rear door) C (Задняя полка/Rear shelf)
					Центр/Center	C
4 series	Coupe	F32	2013 – по текущий / Current	под сидением / underseat	Фронт/Front	A
					Тыл/Rear	A (Задняя дверь/Rear door) C (Задняя полка/Rear shelf)
					Центр/Center	C
4 series	Cabrio	F33	2013 – по текущий / Current	под сидением / underseat	Фронт/Front	Типе A
					Тыл/Rear	Типе A
					Центр/Center	Типе C
4 series	Gran Coupe	F36	2014 – по текущий / Current	под сидением / underseat	Фронт/Front	A
					Тыл/Rear	A (Задняя дверь/Rear door) C (Задняя полка/Rear shelf)
					Центр/Center	C
4 series	M4	F82	2014 – по текущий / Current	под сидением / underseat	Фронт/Front	Типе A
					Тыл/Rear	Типе A
					Центр/Center	Типе C
4 series	M4 Cabrio	F83	2014 – по текущий / Current	под сидением / underseat	Фронт/Front	A
					Тыл/Rear	A (Задняя дверь/Rear door) C (Задняя полка/Rear shelf)
					Центр/Center	C
5 series	Limo/Sedan	E60	2004 – 2010	под сидением / underseat	Фронт/Front	Типе C
					Тыл/Rear	Типе C
					Центр/Center	Типе C
5 series	Touring	E61	2004 – 2010	под сидением / underseat	Фронт/Front	Типе C
					Тыл/Rear	Типе C
					Центр/Center	Типе C
5 series	GT	F07	2009 – 2017	под сидением / underseat	Фронт/Front	Типе C
					Тыл/Rear	Типе C
					Центр/Center	Типе C
5 series	Sedan	F10	2010 – 2016	под сидением / underseat	Фронт/Front	Типе B
					Тыл/Rear	Типе C
					Центр/Center	Типе C
5 series	Touring	F11	2010 – 2016	под сидением / underseat	Фронт/Front	Типе B
					Тыл/Rear	Типе C
					Центр/Center	Типе C
5 series	Limousine	F18	2010 – 2016	под сидением / underseat	Фронт/Front	Типе B
					Тыл/Rear	Типе C
					Центр/Center	Типе C
5 series	Limo/Sedan	G30	2017 – по текущий / Current	под сидением / underseat	Фронт/Front	Типе B
					Тыл/Rear	Типе C
					Центр/Center	Типе C
5 series	Touring	G31	2017 – по текущий / Current	под сидением / underseat	Фронт/Front	Типе B
					Тыл/Rear	Типе C
					Центр/Center	Типе C
6 series	Coupe	E63	2003 – 2010	под сидением / underseat	Фронт/Front	Типе B
					Тыл/Rear	Типе B
					Центр/Center	Типе C
6 series	Gran Coupe	E64	2003 – 2010	под сидением / underseat	Фронт/Front	Типе B
					Тыл/Rear	Типе B
					Центр/Center	Типе C
6 series	Gran Coupe	F06	2011 – по текущий / Current	под сидением / underseat	Фронт/Front	N/A
					Тыл/Rear	B (Задняя дверь/Rear door) C (Задняя полка/Rear shelf)
					Центр/Center	C
6 series	Cabrio	F12	2011 – по текущий / Current	под сидением / underseat	Фронт/Front	A
					Тыл/Rear	B (Задняя дверь/Rear door) C (Задняя полка/Rear shelf)
					Центр/Center	C
6 series	Coupe	F13	2011 – по текущий / Current	под сидением / underseat	Фронт/Front	A
					Тыл/Rear	B (Задняя дверь/Rear door) C (Задняя полка/Rear shelf)
					Центр/Center	C

Модель / Model	Модификация / Version	Модель кузова / Chassis	Модельный год / Year	Расположение сабвуфера / Subwoofer's placement	Модель / Model	Модификация адаптеров / adapters' types
6 series	Gran Coupe M	F14	2011 – по текущий / Current	под сидением / underseat	Фронт/Front	A
					Тыл/Rear	B (Задняя дверь/Rear door) C (Задняя полка/Rear shelf)
					Центр/Center	C
7 series	Sedan	F01	2008 – 2015	под сидением / underseat	Фронт/Front	Типе C
					Тыл/Rear	Типе C
					Центр/Center	Типе C
7 series	Limo	F02	2008 – 2015	под сидением / underseat	Фронт/Front	Типе C
					Тыл/Rear	Типе C
					Центр/Center	Типе C
7 series	Security	F03	2008 – 2015	под сидением / underseat	Фронт/Front	Типе C
					Тыл/Rear	Типе C
					Центр/Center	Типе C
7 series	Hybrid	F04	2008 – 2015	под сидением / underseat	Фронт/Front	Типе C
					Тыл/Rear	Типе C
					Центр/Center	Типе C
7 series	Sedan	G11	2016 – по текущий / Current	под сидением / underseat	Фронт/Front	Типе C
					Тыл/Rear	Типе C
					Центр/Center	Типе C
7 series	Limo	G12	2016 – по текущий / Current	под сидением / underseat	Фронт/Front	Типе C
					Тыл/Rear	Типе C
					Центр/Center	Типе C
Mini	Clubman	F54	2015 – по текущий / Current	под сидением / underseat	Фронт/Front	Типе A
					Тыл/Rear	Типе A
					Центр/Center	Типе C
Mini	5-door Hatch	F55	2014 – по текущий / Current	под сидением / underseat	Фронт/Front	Типе A
					Тыл/Rear	Типе A
					Центр/Center	Типе C
Mini	3-door Hatch	F56	2014 – по текущий / Current	под сидением / underseat	Фронт/Front	Типе A
					Тыл/Rear	Типе A
					Центр/Center	Типе C
Mini	Clubman	R55	2006 – 2014	под сидением / underseat	Фронт/Front	Типе C
					Тыл/Rear	Типе C
					Центр/Center	Типе N/A
Mini	3-door Hatch	R56	2006 – 2013	underseat	Фронт/Front	Типе C
					Тыл/Rear	Типе C
					Центр/Center	Типе N/A
Mini	Cabrio	R57	2008 – 2014	под сидением / underseat	Фронт/Front	Типе C
					Тыл/Rear	Типе C
					Центр/Center	Типе N/A
Mini	Coupe	R58	2011 – 2015	под сидением / underseat	Фронт/Front	Типе C
					Тыл/Rear	Типе C
					Центр/Center	Типе N/A
Mini	Roadster	R59	2011 – 2015	под сидением / underseat	Фронт/Front	Типе C
					Тыл/Rear	Типе C
					Центр/Center	Типе N/A
Mini	Countryman	R60	2010 – 2016	под сидением / underseat	Фронт/Front	Типе C
					Тыл/Rear	Типе C
					Центр/Center	Типе N/A
Mini	Paceman	R61	2012 – 2016	под сидением / underseat	Фронт/Front	Типе C
					Тыл/Rear	Типе C
					Центр/Center	Типе N/A
Mini	Countryman	F60	2017 – по текущий / Current	под сидением / underseat	Фронт/Front	Типе A
					Тыл/Rear	Типе A
					Центр/Center	Типе C
Mini	Cabrio	F57	2015 – по текущий / Current	под сидением / underseat	Фронт/Front	Типе A
					Тыл/Rear	Типе A
					Центр/Center	Типе C
X1	SUV	E84	2010 – 2015	под сидением / underseat	Фронт/Front	Типе B
					Тыл/Rear	Типе C
					Центр/Center	Типе C
X1	SUV	F48	2016 – по текущий / Current	под сидением / underseat	Фронт/Front	A
					Тыл/Rear	A (Задняя дверь/Rear door) C (Задняя полка/Rear shelf)
					Центр/Center	N/A

Модель / Model	Модификация / Version	Модель кузова / Chassis	Модельный год / Year	Расположение сабвуфера / Subwoofer's placement	Модель / Model	Модификация адаптеров / adapters' types
X1	SUV	F49	2016 – по текущий / Current	под сидением / underseat	Фронт / Front	A
					Тыл / Rear	A (Задняя дверь / Rear door) C (Задняя полка / Rear shelf)
					Центр / Center	N/A
X3	SUV	E83	2003 – 2010	под сидением / underseat	Фронт / Front	Type C
					Тыл / Rear	Type C
					Центр / Center	Type C
X3	SUV	F25	2011 – 2017	под сидением / underseat	Фронт / Front	A
					Тыл / Rear	A (Задняя дверь / Rear door) C (Задняя полка / Rear shelf)
					Центр / Center	C
X4	SUV	F26	2014 – по текущий / Current	под сидением / underseat	Фронт / Front	Type A
					Тыл / Rear	Type A
					Центр / Center	Type C
X5	SUV	E70	2007 – 2013	под сидением / underseat	Фронт / Front	Type C
					Тыл / Rear	Type C
					Центр / Center	Type C
X5	SUV	F15	2014 – по текущий / Current	под сидением / underseat	Фронт / Front	Type N/A
					Тыл / Rear	Type C (D-pillar)
					Центр / Center	Type C
X5	X5 M	F85	2014 – по текущий / Current	под сидением / underseat	Фронт / Front	Type N/A
					Тыл / Rear	Type C (D-pillar)
					Центр / Center	Type C
X6	SUV	E71	2008 – 2014	под сидением / underseat	Фронт / Front	Type C
					Тыл / Rear	Type C
					Центр / Center	Type C
X6	Hybrid	E72	2008 – 2014	под сидением / underseat	Фронт / Front	Type C
					Тыл / Rear	Type C
					Центр / Center	Type C
X6	SUV	F16	2014 – по текущий / Current	под сидением / underseat	Фронт / Front	Type N/A
					Тыл / Rear	Type C (D-pillar)
					Центр / Center	Type C
X6	X6 M	F86	2014 – по текущий / Current	под сидением / underseat	Фронт / Front	Type N/A
					Тыл / Rear	Type C (D-pillar)
					Центр / Center	Type C
Z4	Roadster	E89	2009 – 2016	под сидением / underseat	Фронт / Front	Type C
					Тыл / Rear	Type C
					Центр / Center	Type N/A

ВАЖНО!

Мы настоятельно рекомендуем Вам никогда не дотрагиваться до диффузора динамика или до купола твитера, во избежание его деформации.

ПОМНИТЕ!

В холодное время года, особенно в местах с повышенной влажностью, нельзя включать акустическую систему на высокую мощность, это может привести к разрушению подвижных частей динамиков. Сначала нужно прогреть салон и багажник автомобиля до положительной температуры. Летом при высоких температурах, так же нужно бережно эксплуатировать технику, так как её перегрев происходит гораздо быстрее.

РЕКОМЕНДАЦИИ

Не злоупотребляйте долговременной работой на высокой мощности.

Рекомендуемый уровень громкости ГУ не более 80%

В случае если акустика вышла из строя из-за не гарантийного случая, Вы всегда можете обратиться в магазин, в котором приобрели громкоговоритель, а также к Вашему региональному дилеру для содействия в ремонте вашей акустической системы при помощи оригинальных запчастей или приобрести оригинальные запасные части для ремонта в сторонней профессиональной организации.

ТЕХНИЧЕСКАЯ ПОДДЕРЖКА

Если у Вас возникли какие-либо вопросы относительно данного устройства, обращайтесь в магазин, в котором приобретали, либо к региональному дилеру.

Вы также можете посетить наш web-сайт или группу ВК



www.dynamicstate.ru



vk.com/dynamicstate

Мы придерживаемся политики постоянного совершенствования своих разработок. Поэтому технические характеристики и дизайн могут быть изменены частично или полностью без предварительного уведомления.

Сохраните данное руководство по эксплуатации, гарантийный талон и товарный чек для возможности обратиться к ним в будущем.

BMW и MINI – ЭТО ТОРГОВЫЕ МАРКИ, ПРИНАДЛЕЖАЩИЕ
BMW AG (BAYERISCHE MOTOREN WERKE AKTIENGESELLSCHAFT)

DIVE

Dynamic State
TECHNOLOGY